

READY 2 DRIP

GB Assembled 8mm Drip-Line Kit Installation Guide

1. Connect the **Pressure Regulator (A)** to tap.
Option: Use the **Hose Quick Connector (B)** to connect the system to a garden hose as shown in the diagram.
2. Attach the **8mm Drip-Line (C)** to the **Adaptor 3/4"- 8mm (A)** outlet.
3. Lay **8mm Drip-Line (D)** as shown in the diagram and place it along the plants location.
4. Secure the **8mm Drip-Line (D)** with the **Spikes (E)** to the ground.
5. Seal the end of the **8mm Drip-Line (D)** with **8mm End (F)**.
6. Make sure that all fittings have been firmly attached, turn on the tap and begin watering.

Installation Tips

- Before starting to water, it is recommended to flush the line by removing the **8mm End** to clear out any existing debris.
- Use a Y filter (high flow drip filter, not included) when using low quality and unfiltered water.

Maintenance

- Once a year, remove the **8mm End**, flush with water, then drain.
- It is recommended to rinse the filter once a month to clear any debris and prevent clogging.

A. Pressure Regulator (1.8bar - 25psi) + Stainless Steel Filter Régulateur de pression (1.8bar - 25psi) + Filtre Inox	E. Ground Spikes Piques de sol
B. Hose Quick Connector Raccord rapide de tuyau	F. 8mm End Bague d'obturation
C. Snap on Connector Raccord	G. 8mm joiner Répare tuyau 8mm
D. 8mm Drip-Line Ligne de goutteurs 8mm	

F Ligne de goutteurs 8mm pré-assemblée Installation et utilisation

1. Raccorder le **régulateur de pression (A)** au robinet. Dans le cas d'un raccordement au tuyau d'arrosage, utiliser un **raccord rapide pour tuyau (B)** (voir le schéma).
2. Raccorder la **ligne de goutteurs 8mm (C)** à la sortie du **régulateur de pression (A)**.
3. Déployer la **ligne de goutteurs 8mm** comme indiqué ci-dessous ou la placer sur la surface à irriguer.
4. Fixer la **ligne 8mm (D)** au sol à l'aide des **piques (E)**.
5. Obturer le bout de **ligne (D)** à l'aide de la **bague d'obturation (F)**.
6. S'assurer de la correcte installation des composants, ouvrir le robinet puis mettre en eau.

Conseils

- Bien vidanger la ligne avant la mise en eau en retirant la bague d'obturation afin de s'assurer qu'aucun débris ne vient obstruer la ligne.
- Dans le cas d'irrigation en eau non filtrée, il est conseillé d'utiliser un filtre Y.

Maintenance

- Une fois par an, retirer la bague d'obturation et vidanger.
- Rincer le filtre au moins une fois par mois pour enlever les débris.

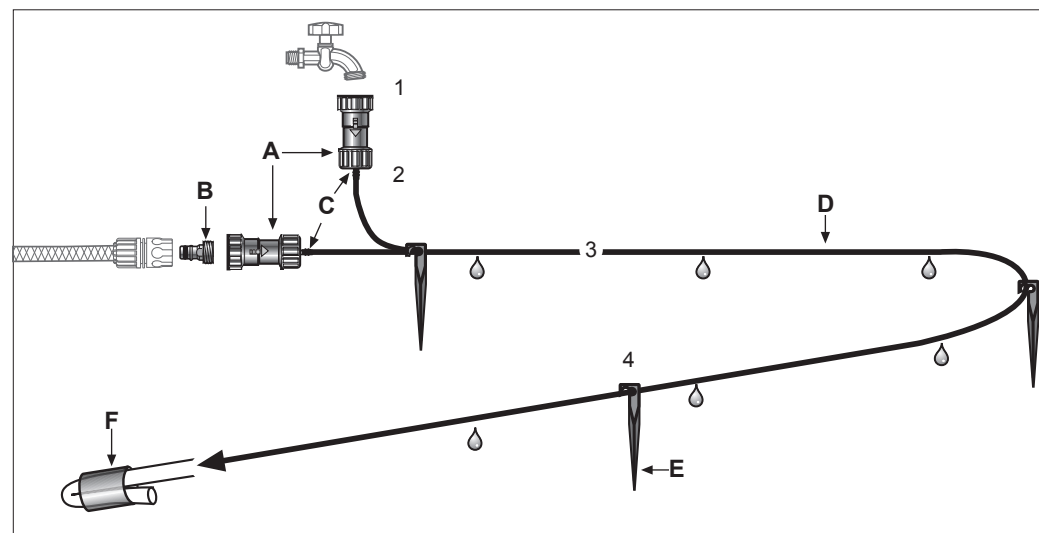

0660605-0146/0209/INS-DP8_Ins_Multi

READY 2 DRIP

E Sistema 8mm drip-line

Instrucciones de instalación y uso

1. Conecte el **Regulador de Presión (A)** al **grifo (canilla)**. Al conectar el sistema a una manguera de jardín, use el **conector rápido de manguera (B)** como se muestra en el diagrama.
2. Conecte el conector **Tubo 8mm (C)** a la salida del **Conector 3/4"- 8mm (A)**.
3. Extienda **el tubo 8mm (D)** como se muestra en el diagrama y de acuerdo a vuestra área de riego.
4. Asegure **el tubo 8mm (D)** con las **estacas de tierra (E)**.
5. Asegúrese que todas las conexiones están bien sujetas, instale el **final 8mm (F)** al extremo **final del tubo 8mm**, encienda el agua y empiece a regar.

Se Recomienda

- Antes de abrir la canilla, se recomienda limpiar el tubo con agua, removiendo el **final 8mm**, para limpiar cualquier impureza.
- Use el filtro Y (filtro para alto caudal, no incluido) cuando se usa agua de baja calidad y no filtrada.

Mantenimiento

- Una vez al año, saque el final del tubo **8mm**, heche agua y luego seque.
- Se recomienda lavar el filtro una vez al mes para evitar impurezas.

D 8mm Tropfleitungssystem

Installations - und Betriebsanleitung





1. Schrauben Sie das **Druckventil (A)** an den **Wasserhahn**. Falls Sie Ihr Bewässerungssystem lieber an einen Gartenschlauch anschließen möchten, verwenden Sie den **Schlauchnippel (B)**, wie im Schaubild gezeigt.
2. Stecken Sie das **8mm-Tropfleitung (C)** an den **Adapter 3/4"- 8mm (A)**.
3. Legen Sie die **8mm-Tropfleitung (D)** wie im Schaubild oder gemäß Ihrem Bewässerungsbereich aus.
4. Befestigen Sie die **8mm-Tropfleitung (D)** mit **Bodenhalterungen (E)**.
5. Verschließen Sie das Ende der **8mm Tropfleitung (D)** mit dem **8mm Endstück (F)**.
6. Stellen Sie sicher, dass alle Teile sicher befestigt sind, drehen Sie den Wasserhahn auf und fangen Sie mit der Bewässerung an.

Installationstipps

- Wir empfehlen, dass Sie die Leitung vor dem Bewässerungsbeginn durchspülen. Entfernen Sie hierzu das 8mm - Endstück, um bestehende Schmutzreste zu entfernen.
- Benutzen Sie einen Y-Filter (Tropffilter, nicht im Lieferumfang enthalten), wenn Sie ungefiltertes Wasser minderer Qualität verwenden.

Wartung

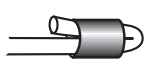
- Entfernen Sie einmal jährlich das **8mm-Endstück**, spülen Sie die Leitung mit Wasser aus und lassen Sie das Wasser abfließen.
- Wir empfehlen, den Filter einmal monatlich abzuspülen, um ihn von Schmutzresten zu befreien und Verstopfungen zu verhindern.

A. Regulador de presión (1.8bar - 25psi) + filtro de acero inoxidable Druckventil (1.8bar - 25psi) + Edelstahlfilter		E. Estacas de tierra Bodenhalterungen	
B. Conector rápido Schlauchnippel		F. Final 8mm 8mm-Endstück	
C. Conector "snap on" Schnellverbindungsstück		G. Conector de 8mm Adapter 8mm	
D. Tubo 8mm 8mm-Tropfleitung	